

第15回

ビジネス マッチングフェア

in Hamamatsu 2022

REAL &
リアル展示会 & オンライン
ONLINE

2022

7.27 WED ▶ 28 THU

入場
無料

27 WED 10:00-17:00 28 THU 10:00-16:00

アクトシティ浜松 展示イベントホール

〒430-7790 静岡県浜松市中区中央3-12-1

出展募集のご案内

新しいカタチ。新しい出会い。

主催



浜松いわた信用金庫

SUSTAINABLE DEVELOPMENT GOALS

浜松いわた信用金庫は持続可能な開発目標(SDGs)を支援しています

事務局

浜松いわた信用金庫 ソリューション支援部 地域活性化課 〒430-0946 静岡県浜松市中区元城町115-1
住友生命浜松元城町ビル6階
TEL:053-450-3315(平日9:00~17:00) FAX:053-453-4900 Mail:hisb2604@hamamatsu-iwata.jp

公式サイト

<https://www.hamamatsu-bmf.jp>

bmf はままつ 検索



はみい
浜松いわた信用金庫
イメージキャラクター

社会的勢力の入場はお断りします

本展示会は、新型コロナウイルス感染状況により中止となる場合がございます(詳細は公式サイト等にてご確認ください)

本展示会における新型コロナウイルス
感染症対策の取り組みについて

本展示会の開催にあたっては、公益財団法人浜松市文化振興財団が示す「新型コロナウイルス感染症 感染防止方針」等に基づき、必要な感染拡大防止策を十分に講じ実施いたします。ご参加される皆様におかれましても、入館時のマスクの着用ならびに手指の消毒等の感染予防にご理解ご協力をお願い申し上げます。

Reborn ～新しいカタチ。新しい出会い。～

静岡県西部地区最大級の「企業展示会」として地域企業の魅力を広く発信致します。EVシフトや情報通信技術の進展など、時代の大きな変換期に相応しい新たな出会いの場の提供を通じて、地域経済の活力を創造致します。

リアル展示会
出展者
大募集!

開催概要

名称	第15回ビジネスマッチングフェア in Hamamatsu 2022
目的	ビジネスマッチングによる地域の活力創造
開催日時	2022年7月27日(水) 10:00～17:00 28日(木) 10:00～16:00
会場	アクトシティ浜松 展示イベントホール (〒430-7790 浜松市中区中央3-12-1) 他周辺施設
主催	浜松いわた信用金庫
共催・後援(予定)	【共催】東海地区しんきん経営者協議会 【後援】浜松市 他

出展者募集要項

募集内容	企業展示会でのブース出展者を募集します	募集規模	120企業・団体(予定)
募集対象	原則として、浜松いわた信用金庫のお取引先事業者とします。(今後お取引を開始する事業者を含みます)		
ブースサイズ/ 出展料	1ブース 基本サイズ 間口約3m×奥行約2m×高さ2.4m/77,000円(税込) 【ご注意ください】1出展者様につき1ブースのご提供となります (複数ブースのお申込みはお受けかねますのでご了承ください)		
申込方法	「出展申込書」を浜松いわた信用金庫本支店へご提出ください ※「出展申込書」は浜松いわた信用金庫本支店にてお求めください。また、公式サイトからもダウンロードになります。		
申込締切日	2022年3月22日(火) 予定募集数に達した場合、申込締切り前でも受付を終了します。		
公式サイト 掲載内容 登録方法	"Web登録"…公式サイト掲載内容は、公式サイトの出展者専用ページより登録いただけます。 申込書ご提出後、順次事務局より登録関係書類を送付いたしますので、所定の期限までに登録を完了ください。 なお、登録関係書類は、原則としてEメール(PDF)で送付いたします。		
出展料に ついて	開催可否の判断基準日以降に、事務局より請求書をお送りいたします。 所定の期限までに請求書記載の指定口座にお振込ください。 主催者判断にて企業展示会を中止とした場合、出展料は不要です(支払済の場合は全額ご返金します)。		

開催可否について(新型コロナウイルス国評価レベルに基づく)

本事業は、政府の新型コロナウイルス感染症対策本部より発表される「基本的対処方針」により設定された「国評価レベル」に基づき、中止となる場合もございます。
(下記「中止に係る判断基準」に基づく判断以外にも、判断基準日以降当地域における感染状況等を考慮して中止となる場合もございます)

国評価レベル	企業展示会	セミナー(併催事業)	
		来場での聴講	オンライン聴講
判断基準日: 2022年6月24日(金)			
4(避けたいレベル)	×(中止)	×(中止)	○(開催)
3(対策を強化すべきレベル)	×(中止)	×(中止)	○(開催)
2(警戒を強化すべきレベル)	×(中止)	×(中止)	○(開催)
1(維持すべきレベル)	○(開催)	○(開催)	○(開催)
0(感染者ゼロレベル)	○(開催)	○(開催)	○(開催)

ブース仕様図

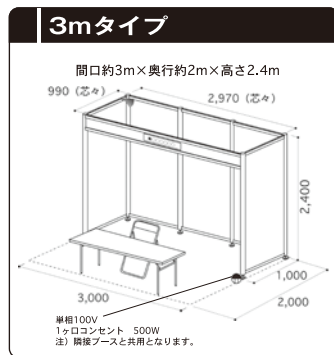

<付属設備(基礎備品)>

「3mタイプ」

- ・壁面パネル
- ・社名板 1枚
(W900mm×H150mm・統一書体
(角ゴシック)・個別指定不可)
- ・照明器具 1灯(100Wクリップ式)
- ・テーブル 1台(W1800×D600×H700)
- ・テーブルクロス(白布) 1枚
- ・パイプ椅子 1脚(W470×D500×H420)
- ・コンセント
1ヶ所(単相100V・1口・500w隣接ブースと共有)

第15回ビジネスマッチングフェア in Hamamatsu 2022 会期中の新型コロナウイルス感染症防止対策について

2022年2月現在

浜松いわた信用金庫 ビジネスマッチングフェア事務局

<主催者の対応策について>

1. 来場受付待機列管理:床面シール等貼付により待機列で人がスペース(最低1m~2mを目安に)をあけて並ぶように工夫します。退出時においても待機列が出来る可能性がある場合は同様の対応をします。
2. 来場者の登録情報(個人情報)を取得し感染発生時に備えます。
3. 来場者にマスク着用・手洗い励行、接触確認アプリ(COCOA)や各地域の通知サービスの稼働などのサイン表示を入口付近に設置します。
4. 主催者・外注先スタッフに接触確認アプリ(COCOA)や各地域の通知サービスのインストール、稼働の確認をします。
5. 会場入口及び主催者が会場内に設置した休憩所・ラウンジなどにアルコール消毒液を設置し、来場者に入館時の手指消毒の徹底及び会場内滞在中の頻繁な手洗いと手指消毒を促します。併せて定期的な見回りによる残量確認と補充及びテーブル・椅子などの清拭消毒をします。
6. 来場者全員に対しマスク着用の目視確認と未着用者にマスク着用依頼を実施し、持参していない場合はマスクを配布します。
7. サーモグラフィ、非接触型体温計等の機器により来場者に対する検温を実施します。
8. 入館時の検温で37.5度以上(37.5度未満の場合でも平熱・症状などを考慮し総合的に判断する)の発熱があることが分かった場合、息苦しさ(呼吸困難)・強いだるさや、軽度であっても咳・咽頭痛などの症状がある場合、新型コロナウイルス感染症陽性とされた者との濃厚接触がある場合、過去14日以内に政府から入国制限、入国後の観察期間を必要とされている国、地域等への渡航並びに当該在住者との濃厚接触がある場合などで来場者の入館を断る際には、感染相談センターの電話番号や管轄保健所連絡先を記載した書面を渡すなどの対応を実施します。
9. 万が一感染が発生した場合に備え、個人情報の取扱いにも十分注意しながら、来場者の情報を適正に管理します。なお、来場者を含む関係者の名簿は3週間保管します。
10. 会場内空気循環のため、運営・安全面での支障がない範囲で搬入出口シャッターを50cm程度開放します。
11. 来場者の事前登録促進等により会場受付での受付時手作業の削減を工夫します。
12. 来場者数を常時確認し混雑状況に応じて入館制限を実施する場合があります。
13. 密注意、手指消毒、手洗い励行アナウンスを繰り返し実施し、注意喚起します。
14. 飲食のための感染防止策を講じたエリア以外で飲食しないよう注意喚起します。
15. 主催者への来客にお茶菓子など飲食物を提供することは極力控えます。提供する場合は紙コップ等使い捨てを使用するかペットボトルなどで提供し、アクリル板などの遮蔽物を設置したテーブルで提供することを徹底します。主催者スタッフが控室等で飲食をする場合も同様とします。
16. 出展者・来場者に大声での商談、実演、ブースへの来場者呼び込みを行わないよう放送などに注意喚起すると共に巡回するスタッフを配置し、大声を出している出展者や来場者には直接注意します。

<出展者の対応策について>

1. 自社及び外注先スタッフに接触確認アプリ(COCOA)や各地域の通知サービスのインストール、稼働の確認をしてください。
2. スタッフ全員のマスク着用の徹底と、商談や説明、実演時なども含め大声で会話や呼び込みを控えてください。
3. 自社ブースに説明等で参加した自社スタッフ及び外注先の日別名簿を確認してください。
4. 会場での商談は、極力事前に日時調整後日WEB会議などオンラインも活用するなど現地での商談が必要以上に長引かないよう工夫し、名刺交換も可能であれば電子的に実施してください。
5. 自社ブース内の高頻度接触部位(出展製品、テーブル、椅子の背もたれ、ドアノブ、電気のスイッチ、電話、キーボード、タブレット、タッチパネル、レジ、蛇口、手すりなど)を、各社にて責任をもって会期中複数回清拭消毒してください。商談に使用するテーブル・椅子や製品などは商談毎に消毒してください。
6. 自社ブースの来客状況によりデモンストレーションや商談時間を柔軟に調整し、密な状況を作り出さないよう可能な限り配慮してください。
7. 商談ブース利用の日別の名簿を作成し、管理するよう努めてください。
8. 商談時等でブースへの来客にお茶菓子など飲食物を提供することは極力控えてください。提供する場合は紙コップ等使い捨てを使用するかペットボトルなどで提供し、アクリル板などの遮蔽物を設置した商談テーブルで提供することを徹底ください。自社スタッフがブース内で昼食を含む飲食をする場合も同様とします。
9. 外出や商談後にスタッフの手指の消毒を徹底してください。
10. 閉館時間になったら速やかに商談を終えて来場者に退館を促してください。

以上

第15回ビジネスマッチングフェア in Hamamatsu2022 出展規約

■出展形態および出展者の定義

本フェア企業展示会にブース（小間）で出展する形態を「出展」とし、出展を行う事業者等を「出展者」といいます。

■出展資格

出展者は、主催者の定める開催主旨に沿う製品、技術、サービス等を提供する事業者とし、主催者は製品等が出展に適するか否かを決定する権利を有します。ただし、以下に該当するものは出展を一切禁止します。

- ・著作権および特許権等、権利を侵害するかその恐れのあるもの
- ・公序良俗に反する団体等によるもの
- ・反社会的勢力と認められる団体等によるもの
- ・その他関連法令等に抵触する恐れのあるもの

■ブースサイズ・出展料

1ブース 基本サイズ 間口約3m×奥行き約2m×高さ2.4m / 77,000円（税込）

■出展料に含まれるもの（付属設備・基礎備品）

- ・公式サイト掲載料および利用料
- ・ブース（小間）使用料
- ・壁面パネル
- ・社名板1枚（W900mm×H150mm・統一書体（角ゴシック）・個別指定不可）
- ・照明器具1灯（100Wクリップ式）
- ・テーブル1台（W1800×D600×H700）
- ・テーブルクロス（白布）1枚
- ・パイプ椅子1脚（W470×D500×H420）
- ・コンセント1ヶ所（単相100V・1口・500w・隣接ブースと共有）

■出展料の支払

出展者は、主催者による出展申込承認後、所定の期限までに主催者へ出展料を振込むこととします。

■出展の取消

出展申込書提出後の取消、解約は原則として認めません。ただし、やむを得ない事情により取消、解約する場合は、書面により主催者へ通知のうえ、次に定める解約料をお支払いいただけます。

書面による出展解約の通知を主催者が受理した日	解約料（税込）
2022年6月24日まで	不要
2022年6月25日以降	出展料の全額

■公式サイト掲載内容の登録（Web登録）

出展者は、主催者が定めるウェブサイトにて、所定の期限までに公式サイト掲載内容の登録を行うこととします（Web登録）。

■ブース位置の決定

出展者のブース位置は出展内容、会場構成等を考慮して主催者が決定します。

■ブースの転貸等の禁止

出展者は、主催者の承諾なしに、契約ブースの全部または一部を転貸、売買、交換あるいは譲渡することはできません。

■会場内の行為の制限

- ・出展者は、企業展示会会場に適用される防火および安全に関する全ての規則、法規を厳守してください。
- ・消防法に基づく危険物を持ち込む場合は、あらかじめ事務局に対してその旨を通知すると同時に、所轄の消防署の許可を受けてください。
- ・出展者は、通路や屋外等の自ブース以外での展示・宣伝等を行うことはできません。
- ・出展者は、特定の企業・団体・個人・他のブース出展者あるいは出展物を非難・攻撃した場合ならびに来場者の安全や会場の秩序を保つことに支障をきたすおそれのある展示や行為であると主催者が判断した場合、主催者の要求に従い、その展示もしくは行為を中止しなければなりません。この場合、主催者は当該ブース出展者に対し展示費用や出展料の保障等いかなる返金、またはその他展示費用負担等の責を負わないものとします。会場内での物品販売は一切禁止します。

- ・ブース内での食品の調理・製造・試飲・試食は一切禁止します。
- ・工業所有権の侵害あるいはそのおそれのある物、また、裸火を使用する物は一切禁止します。
- ・ブース内でのマイクの使用は一切禁止します。また、ブース内のAV機器の音量や商品自体が発生する音量は、ブース前面2メートルにて計測して60ホーン以下（普通の会話ができる程度）とします。
- ・ブース壁面パネルに画びょう、釘等を打ちつけることは一切禁止します。損傷した場合（穴あけ、キズ、汚れ、粘着等）は損害賠償の対象となります。
- ・展示物の高さの上限は壁面パネル高さ程度（約2.4m）までとします。なお、浮遊物（アドバルーン等）は構造物と同等の扱いとします。
- ・ブース内でのガス・エア・給排出設備・荷役機械使用等については、後日配布する申込書に明記して届け出てください。

■免責と損害賠償

- ・主催者は、理由の如何を問わず、出展者およびその従業員または代理人が、ブースを使用または占有することによって発生した人、物品および施設に対する傷害、損害等について、一切の責任を負いません。出展者は、主催者に対して、自己の責任においてブースを安全に使用することを保障し、万一事故等が生じた場合には、全ての損害につき賠償責任を負うものとします。
- ・主催者は、会場の安全性と保安に留意しますが、出展物および資材等の盗難、紛失、破損、火災およびブース内における人災等災害の発生に対しては損害賠償等の責任を負いません。
- ・出展者は会場への出展物搬入開始から撤去までの期間において、必要と思われるものについて損害保険への加入等、出展物および資材の盗難、失火等に対して、それぞれ自己の責任において万全を期すものとします。

■法的保護等

- ・出展を起因してなされた一切の行為および結果については、出展者を含む利害関係者の自己責任および自己負担とするともに、これに起因し他者が損害を被った場合には、当事者間で他者の損害等に対する責任を負い、その対応を行うものとします。また、主催者は、公式サイト上の掲載内容についてその安全性・正確性・適用性・有効性等に関し、いかなる責任を負うものではなく、これに起因した出展者を含む利害関係者の損害に対し、いかなる責任や損害賠償義務等を負うものではありません。
- ・主催者は、本フェアにおけるアイデアの模倣および商談等に関するトラブルに一切の責任を負いません。また、出展内容は一般公開となりますので、特別なノウハウ等についての知的財産権は出展者の責任において対応ください。

■個人情報の取扱いについて

- ・出展者は、本フェア出展申込書等の中で主催者が取得した個人情報について、本フェアの開催および次年度以降開催するフェアならびに主催者の提供するビジネスマッチングサービスに係る目的の達成に必要な範囲内で利用することに同意するものとします。
- ・出展者は、主催者からの書面あるいは電子メール等による、本フェアの開催および次年度以降開催するフェアならびに主催者の提供するビジネスマッチングサービスに係る、いかなる連絡を受け取ることに同意するものとします。

■フェアの中止・中断

- ・天災、その他の不可抗力によって本フェアが開催不能、または継続困難となった場合、主催者の決定により開催を中止、または中断することがあります。この場合、主催者は支払うべき経費を支払った後、残金があった場合には、出展者が既に支払った出展料に応じて残金を出展者に払い戻します。ただし、中止・中断によって生じた一切の損害については責任を負わないものとします。

■規約の遵守

- ・出展者は、主催者が定める一連の規約を遵守することに同意するものとします。万一、規約に違反した場合は、理由の如何にかかわらず、出展をお断りすることがあります。この際生ずる損害等に対し、主催者は一切の責任を負わないものとします。