

**Creative Spirit** 地球環境との共生をめざし、未来のものづくりへ

第5回

# ビジネスマッチングフェア in Hamamatsu 2011



日時 平成23年7月20日(木) AM10:00~PM5:00・21日(金) AM10:00~PM4:00  
(オープニングセレモニー 9:30開始)

会場 アクトシティ浜松 展示イベントホール (〒430-7790 静岡県浜松市中区中央3-12-1)

主催: 浜松商工会議所 浜松信用金庫 共催: 遠州電力株式会社 JACC 緑あふみ経営塾 東海地区しんさん経営者協議会

出展者マニュアル

第5回ビジネスマッチングフェア事務局

# INDEX

■目次	1
■第5回ビジネスマッチングフェア in Hamamatsu 2011概要	2
■出展規約	3
■会場のご案内	4
■来場のご案内	5
■出展者提出書類	6
■搬入・搬出時間について	7
■搬入・搬出のご案内	8
■ブースの仕様	10
■環境配慮計画等	11

# 第5回ビジネスマッチングフェアin Hamamatsu2011概要

【名称】 「第5回ビジネスマッチングフェアin Hamamatsu 2011」

【開催日時】 平成23年7月20日(水) 10:00~17:00 オープニングセレモニー 9:30 ~  
平成23年7月21日(木) 10:00~16:00

【開催会場】 アクトシティ浜松 展示イベントホール(浜松市中区中央3-12-1)

【開催趣旨】 「環境」をメインテーマとして、事業意欲旺盛な地元中小企業の皆様へ「出会いの場」を提供し、販路拡大・受注確保など新たなビジネスチャンスの機会創出をバックアップいたします。また大学・支援機関の参加による産学連携の強化、ならびに地元企業と地域社会の活性化推進を目的として開催いたします。

【開催内容】 ・環境に関する製品、技術、サービスの展示会

- ・個別商談会(事前申込)
- ・海外進出支援
- ・出展企業によるデモンストレーション
- ・各種集客イベントほか

【広域連携】 京都信用金庫・岡崎信用金庫・金沢信用金庫・諏訪信用金庫・しずおか信用金庫のお取引先が出展予定です。  
広域のビジネスマッチングが可能です。

【入場料】 無料

【主催】 浜松商工会議所、浜松信用金庫  
事務局: 〒430-0946 浜松市中区元城町115-1 住友生命浜松元城町ビル6F  
浜松信用金庫 営業統括部 地域活性課  
TEL 053-450-3315 FAX 053-453-4900  
E-mail hama2604@hamamatsu-shinkin.jp/

【共催】 遠州信用金庫 はましん経営塾 東海地区しんきん経営者協議会

【後援】 浜松市、磐田商工会議所、袋井商工会議所、掛川商工会議所、湖西市商工会、浜北商工会、新居町商工会  
(予定) 奥浜名湖商工会、浜名商工会、(独)中小企業基盤整備機構関東支部、(独)産業技術総合研究所  
(財)しずおか産業創造機構、(財)浜松地域テクノポリス推進機構、はままつ産業創造センター  
(社)静岡県国際経済振興会、(社)静岡県産業環境センター、(株)浜名湖国際頭脳センター  
三遠南信地域連携ビジョン推進会議(SENA)、三遠南信クラスター推進会議、浜松地域新産業創出会議  
静岡県信用保証協会、日本政策金融公庫浜松支店、静岡銀行、信金中央金庫、磐田信用金庫、掛川信用金庫  
東海税理士会浜松西支部・東支部、国立大学法人静岡大学、国立大学法人浜松医科大学  
国立大学法人豊橋技術科学大学、公立大学法人静岡文化芸術大学、静岡理科大学  
(学)光産業創成大学院大学、浜松大学、JSTイノベーションサテライト静岡、静岡県西部地域しんきん経済研究所  
静岡新聞社・静岡放送、中日新聞東海本社、日本経済新聞社浜松支局、あさひテレビ、K-MIX、Fm Haro!  
(合計42先 順不同)

# 出展規約

- ◎出展資格  
出展者は、主催者の定めるフェア開催趣旨に沿う製品・技術・サービス等を提供する事業所とし、主催者は製品等が展示に適するかどうかを決定する権利を有します。
- ◎出展料  
① 1ブース 52,500円(税込) ② 1ブース 35,000円(税込)の2種類
- ◎出展料に含まれるもの  
展示ブース使用料、壁面パネル、社名板1枚、電灯1灯、机(180×60)、パイプ椅子1脚
- ◎出展料の支払  
主催者による出展申込承認後、出展者は所定の期日までにフェア事務局へ振込むものとします。
- ◎出展の取消  
出展申込書提出後の取消は、原則として認められません。ただし、やむを得ない事情により取消、解約する場合は書面により主催者へ通知することとします。
- ◎ブース位置の決定  
ブース位置は出展内容、出展者数、会場構成等を考慮して主催者が決定します。
- ◎ブースの転貸等の禁止  
出展者は主催者の承諾なしに、契約ブースの全部または一部を転貸、売買、交換あるいは譲渡することはできないものとします。
- ◎会場内の行為の制限  
(1) 出展者は、展示会場に適用される防火および安全に関わるすべての規則、法規を厳守しなければなりません。  
(2) 消防法に基づく危険物を持ち込む場合は、あらかじめ事務局に対してその旨を通知すると同時に、所轄の消防署の許可を受けて下さい。  
(3) 出展者は、通路や本展示場外等自社展示スペース以外での展示・宣伝を行うことはできません。  
(4) 出展者は、特定の企業・団体・個人・他の出展者あるいは出展物を非難・攻撃したり、妨害する展示や行為、来場者の安全や会場の秩序を保つことに支障をきたす恐れのある展示や行為であると主催者が判断した場合、出展者は主催者の要求に従い、その展示もしくは行為を中止しなければなりません。  
この場合主催者当該出展者に対し展示費用や出展料の保障等いかなる返金、またはその他展示費用負担等の責を負わないものとします。  
(5) 物品販売をする場合は、主催者へ事前に届出をいただくものとします。またフェア会場内での展示ブース内での食品の調理・製造は一切禁止させていただきます。尚、試飲・試食は認めます。(一口程度で試飲・試食であることを明示、使い捨て容器使用)しかし、食品衛生上危険度の高い寿司・刺身・その他生もの・サラダ・アイスクリーム等は一切禁止させていただきます。  
(6) 工業所有権を侵害するか、そのおそれのある物、また、裸火を使用する物は一切禁止させていただきます。  
(7) 展示ブース内でのマイクの使用は一切禁止させていただきます。また、ブース内のAV機器の音量や商品自体が発生する音量はブース前面2メートルにて計測して60ホーン 以下(普通の会話ができる程度)とします。  
(8) 基礎ブースの壁面はシステムパネルを使用しているためパネルに画びょう、釘等を打ちつけることは一切禁止させていただきます。損傷した場合(穴あけ、キズ、汚れ、粘着等)は損害賠償の対象となり、後日請求となりますのでご注意ください。(パネル等の展示にはフック、チェーンを後日にてご注意ください。)また展示物の高さはブースの高さ程度とし、著しく高さのあるものの展示はできません。  
(9) 展示会場でのガス・エア・給排出設備・インターネット回線・荷役機械使用等については 後日配布する申込書に明記して届け出て下さい。
- ◎会場管理と免責  
主催者は、会場の管理・保全について事故防止に最善の注意を払いますが、出展物 および資材等に生じた盗難、紛失、破損や出展者が展示ブースを使用することにより発生した人的災害等、あらゆる原因から生ずる損失または損害についてその一切の責任を負わないものとします。
- ◎法的保護等  
本フェアにおけるアイデアの模倣および商談等に関するトラブルに主催者は一切の責任を負いません。  
出展内容は、一般公開となりますので、特別なノウハウ等について知的財産権は出展者の責任において対応してください。
- ◎個人情報の取扱いについて  
本フェア出展申込書の中で収集した個人情報は、本フェアの開催および次年度以降開催するフェア、並びに同フェアの事前・事後のビジネスマッチング活動に係る目的の達成に必要な範囲内で利用することに、同意するものとします。
- ◎フェアの中止・中断  
天災その他の不可抗力によって本フェアが開催不能、または継続困難となった場合、主催者の決定により開催を中止、または中断することがあります。  
この場合、主催者は支払うべき経費を支払った後、残金があった場合には、出展者が既に支払った出展料に応じて残金を出展者に払い戻します。  
ただし、中止・中断によって生じた一切の損害については責任を負わないものとします。
- ◎規約の遵守  
出展者は、主催者が定める一連の規約を遵守することに同意するものとします。万が一規約に違反した場合は、理由の如何にかかわらず、出展をお断りすることがあります。  
この際生ずる損害等に対し、主催者は一切の責任を負わないものとします。

# 会場のご案内

## ■会場の概要



レイアウトはイメージです。変更の可能性あります。

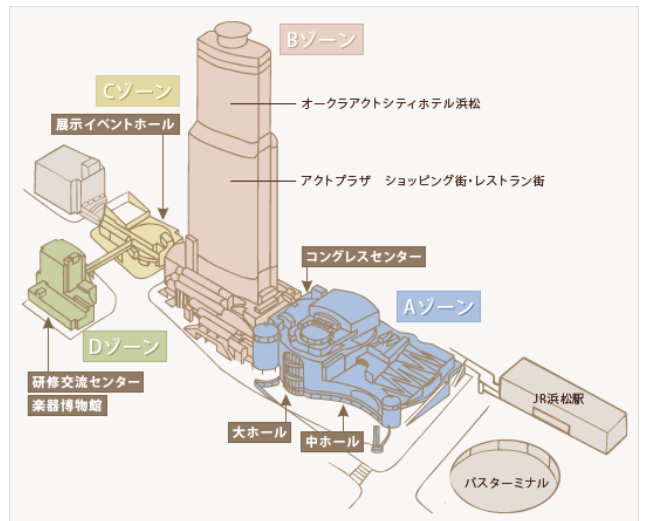

### 【アクトシティ浜松 展示イベントホール】

- 住所 430-7733  
浜松市中区中央3-12-1
- 延床面積 3,500㎡
- 天井高 12m
- 床荷重 2.0t/㎡



# 来場のご案内

## ■来場のご案内

### 会場 アクセス

アクトシティ浜松展示イベントホール (〒430-7733 浜松市中区中央3-12-1)

TEL 053-451-1111 URL:<http://www.actcity.jp/>



#### ●お車でお越しのお客様

東京より浜松I.C.まで ..... 230km・約2時間30分 ⇒各インターから会場までは約30分  
大阪より浜松西I.C.まで ..... 274km・約3時間



#### ●電車でお越しのお客様

在来線・新幹線ともJR浜松駅をご利用下さい。

JR浜松駅からは徒歩で5～10分程です。

新幹線：東京、大阪より浜松駅まで、ひかり約1時間30分、こだま約2時間

名古屋より浜松駅まで、ひかり約35分、こだま約50分

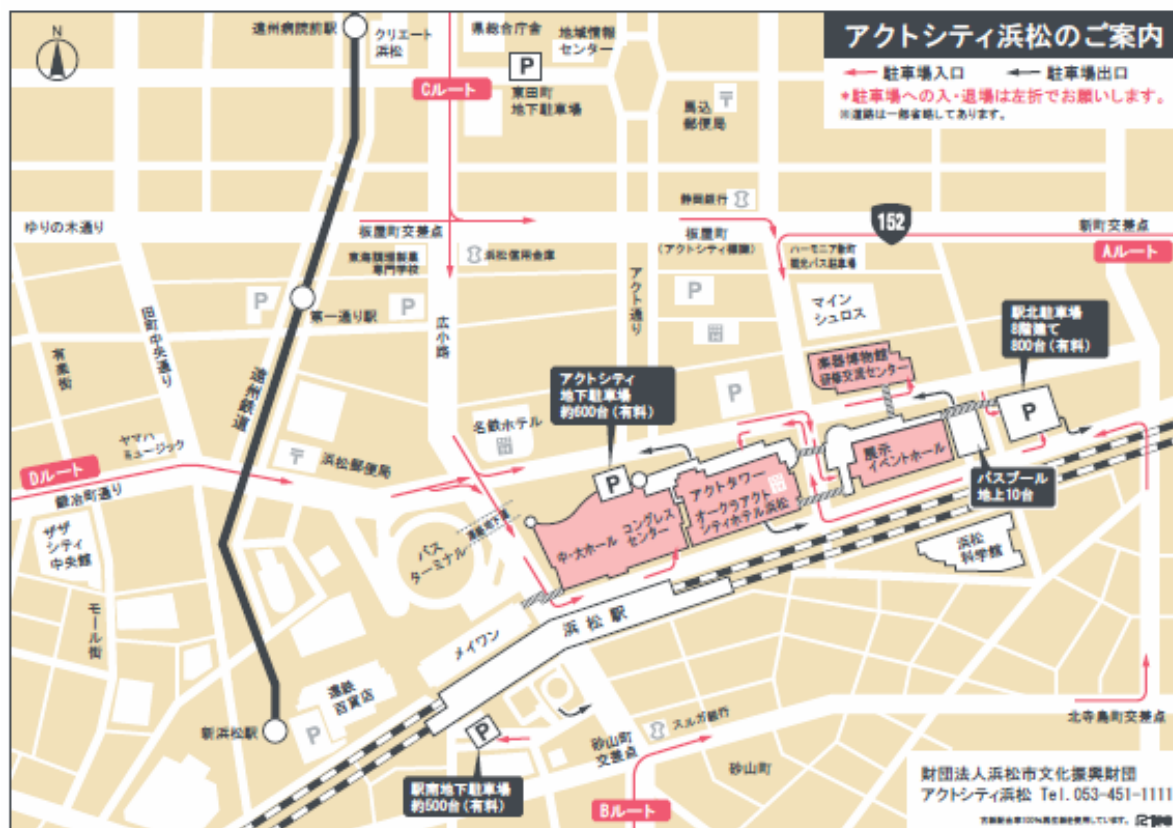
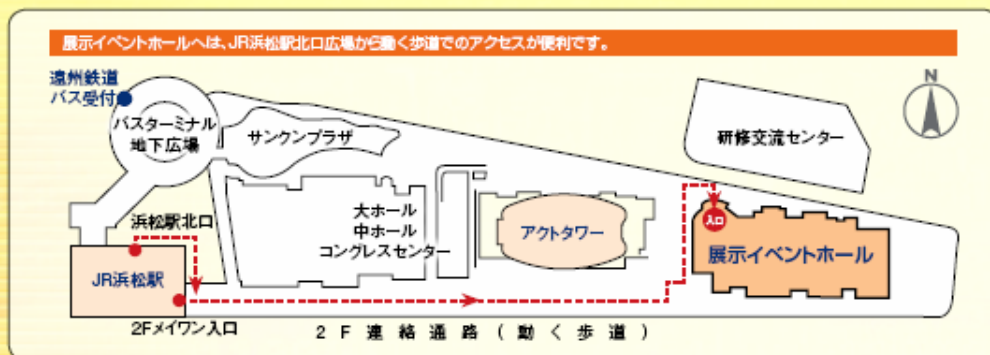

駐車場については、地下駐車場(有料)および近隣の有料駐車場をご利用ください

# 出展者提出書類

## ■ 提出書類等について

書類番号	内容		提出先	提出締切
書類1	運営・基礎備品関連 申込書	[必須]	(株)フクダサインボード	4月28日
書類2～9	電気工事申込書他	[必要な方のみ]	(株)フクダサインボード	4月28日
	Web登録	[必須]	ホームページ	4月15日
	弁当注文書	[必要な方のみ]	(株)天神屋	6月30日

## ■ 備品関連書類について

備品は別紙「運営・基礎備品関連申込書」(書類1)～「ブースパネル装飾申込書」(書類9)にて申し込みください。

**申込締切 平成23年4月28日(木)**

## ■ Web登録について

別紙「出展情報Web登録のお願い」を参考に、フェアホームページへの登録をお願いします。  
内容は、ガイドブックにも掲載いたします。  
ID、パスワードについては、別途ご案内をさせていただいております。

**登録期限 平成23年4月15日(金)**

## ■ 弁当(昼食)について

別紙「弁当注文書」にて申してください。当日注文以外の弁当の販売はありません。  
7月20日(水)の朝に(株)天神屋の担当が現金と引換えに「弁当引換券」を配布しますので  
研修交流センター(楽器博物館の建物)6階にて引換え・昼食が可能です。

**引換え時間 11:00～14:00**

**別紙「弁当注文書」あり**

**申込締切 平成23年6月30日(木)**

# 搬入・搬出時間について

■ アクティシティ浜松 開館時間 9:00  
閉館時間 21:00

■ 搬入時間 9:00~18:30  
■ 搬出時間 16:00~18:30

	8:00	9:00	10:00	11:00	12:00	13:00	14:00	15:00	16:00	17:00	18:00	19:00	20:00	21:00	22:00
7月17日 (日) 7月18日 (月)			主催者基礎工事												
7月19日 (火)		搬入													
7月20日 (水)		オープニング セレモニー	フェア本番												
7月21日 (木)			フェア本番							搬出					
7月22日 (金)		主催者撤去													

# 搬入・搬出のご案内

## ■搬入・搬出時間

### (1) 出展者の搬入

#### ●搬入

7月19日(火) 9:00～19:00

#### 車輛の乗入可能時間

- (1) 9:00 ～ 10:30
- (2) 11:00 ～ 12:30
- (3) 13:00 ～ 14:30
- (4) 15:00 ～ 16:30
- (5) 17:00 ～ 18:30

搬入口周辺に車輛の駐車スペースがないため、会場内への車輛乗入1台を可能にします。会場内の混雑緩和のため車輛の乗入時間を指定させていただきます。

「車輛館内乗入許可証」申込書(提出書類1)により、搬入時間帯を希望していただきます。所定事項を記入し、4月28日(木)までに提出してください。

同日までに申請のない場合、許可証の発行はいたしかねますので、ご注意ください。

「車輛館内乗入許可証」を車輛のダッシュボードへ掲示してください。

乗入時間まではホール外東側のバスプール駐車場で待機してください(駐車可能台数に限りがあります)搬入が終わりましたら速やかに、搬入口駐車場から車輛を撤去して近隣駐車場に移動し、ブースセッティング等を行ってください。

**フェア当日7月20日(水)の車輛利用の搬入は出来ません。**

#### ●フォークリフトの貸し出し

フォークリフトは設営業者が事前申込により貸し出しをいたします。使用時間について割り振りいたします。ので、希望される出展者は、(株)フクダサインボードにお申し込みください。

#### ●備品の受渡し

(株)フクダサインボードが受渡し窓口を設けますのでそちらで引換えをお願いします。

#### ●駐車場

**駐車場については、地下駐車場(有料)および近隣の有料駐車場をご利用ください。**

### (2) 出展者の撤去・搬出

#### ●搬出

7月21日(木) 16:00～18:30

※16:00にフェア終了のアナウンスが流れますのでそれまでは、撤去作業を開始しないようお願いします。

南側搬出口は16:15に開けます。

#### 車輛の乗入可能時間

- |                 |       |                 |                 |
|-----------------|-------|-----------------|-----------------|
| (1) 16:15～16:45 | 搬入時間が | (1) 9:00～10:30  | (2) 11:00～12:30 |
| (2) 17:00～17:30 | 搬入時間が | (3) 13:00～14:30 | (4) 15:00～16:30 |
| (3) 17:45～      | 搬入時間が | (5) 17:00～18:30 | および指定した車輛       |

車輛の乗入時間を指定させていただきます。

乗入時間まではホール外東側のバスプール駐車場で待機してください。(駐車可能台数に限りがあります)車輛は速やかに積込み作業を行い、出庫してください。

# 搬入・搬出のご案内

## ■車輛館内乗入許可証

- (1) 車輛で搬入出を希望される場合は、[書類1](別紙)に必要な台数をご記入の上事務局へ提出してください。調整後、車輛乗り入れが可能となる「**車輛館内乗入許可証**」を出展者宛に送付致します。
- (2) 搬入・搬出車輛は「**車輛館内乗入許可証**」をフロントガラス越しに外から見えるところに掲示してください。「**車輛館内乗入許可証**」のない車輛は乗り入れできません。

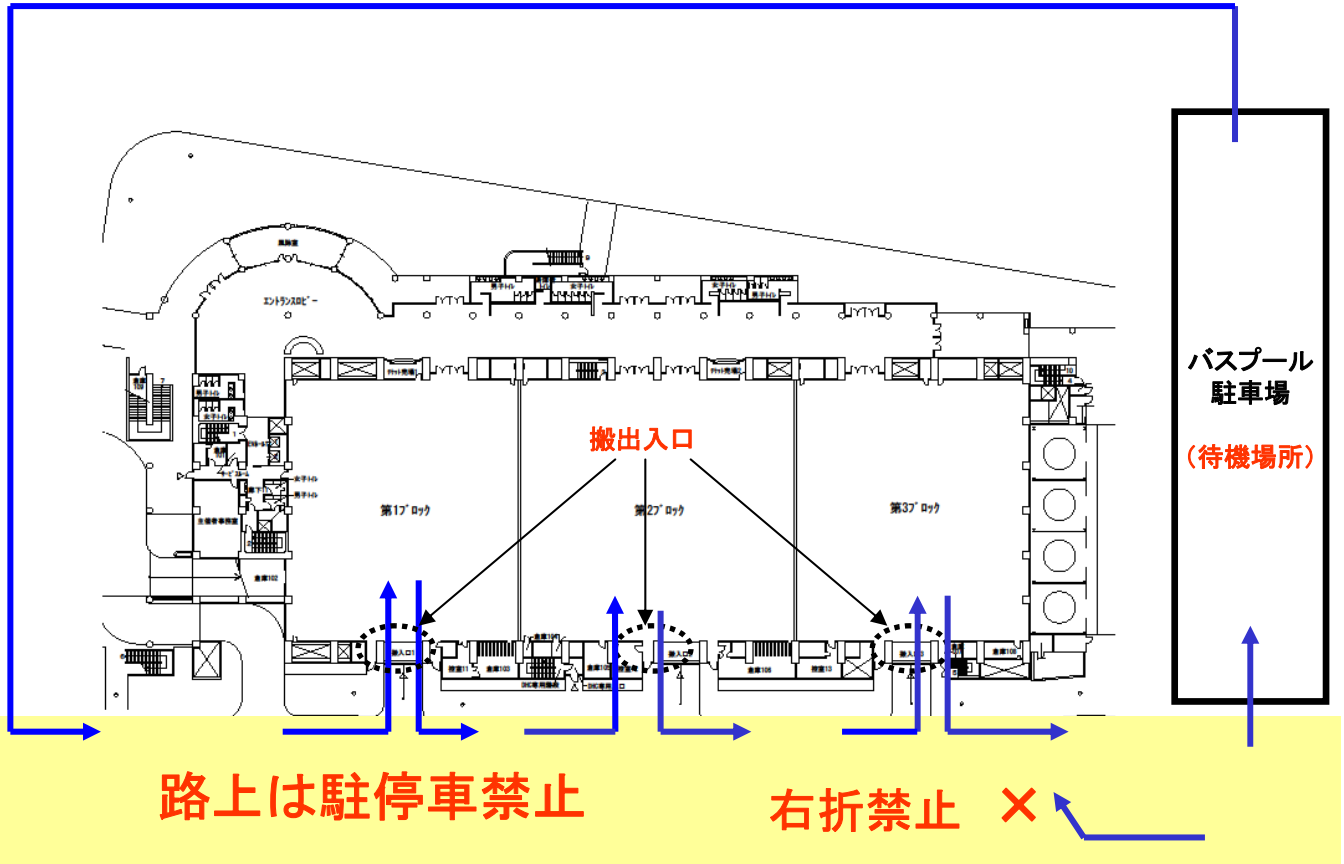

# 出展ブースについて

## ■ブースの仕様

主催者で用意する1ブースの標準設備は次の通りです。  
これ以外の必要な備品・設備については、出展者で手配願います。

## ■ブースの寸法(1ブースの場合)

- ① 3mタイプ 間口3.0m×奥行2.0m×高さ2.4m(2,970mm×1,980mm×2,400mm)  
※注:間口の3mについては、パネル芯々のサイズとなりますので、3m丁度の長さの設置物(例:幅1.5mのテーブルを2卓繋げる等)は設置できませんので、ご注意ください。
  - ② 2mタイプ 間口2.0m×奥行2.0m×高さ2.4m(1,980mm×1,980mm×2,400mm)
- ① 1小間=間口約3m×奥行約2m×高さ2.4m      ② 1小間=間口約2m×奥行約2m×高さ2.4m

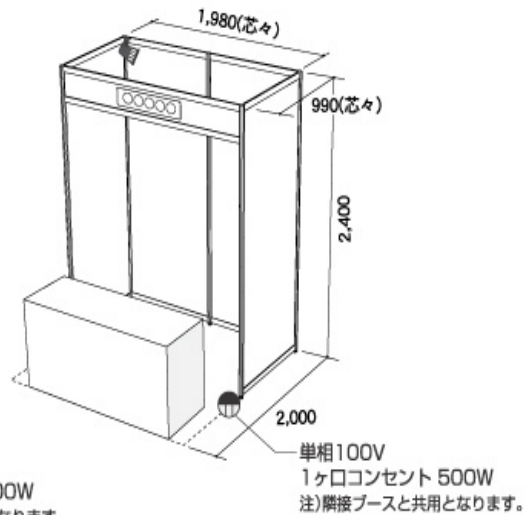
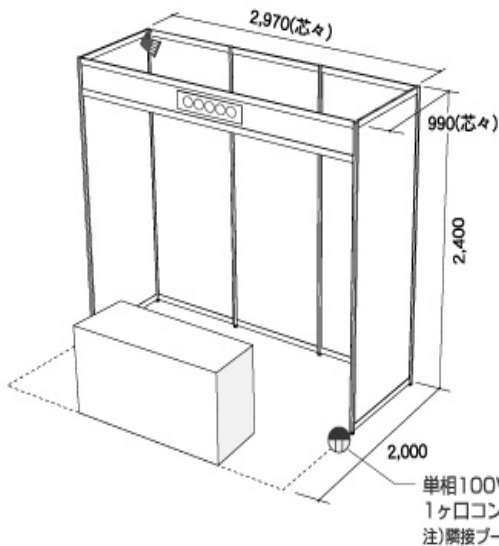

### ブースの付属品

- ・長テーブル1台(白布付)―幅1,800×奥行600×高さ700(仮サイズ)
- ・社名看板―W900×H150  
出展者名と小間番号が記載されます。字体:角ゴシック(黒)、(株)、(有)、(財)の表記とさせていただきます。
- ・パイプイス1脚 (必要とされる方のみ)
- ・照明器具 (ブース内、地あかり用として)  
100Wクリップ式。(片側1灯)

### ※出展料に含まれないもの

- ◆自社小間内の追加装飾費及び搬入・搬出に関する費用
- ◆1次・2次給排水工事
- ◆追加の電機供給  
(コンセントの追加、200V工事等)
- ◆臨時電話設置費及び使用料
- ◆会場設備使用料及び粉失・破損部品の弁償費
- ◆自社展示品の保険料
- ◆ガイドブック有料広告掲載費
- ◆規定時間外作業費用

## [システムパネル使用に関する注意事項]

- (1) システムパネル・ポールの加工、切り継ぎはできません。また、釘、鋸打、ビス・ボルトによる取り付けもできません。
- (2) システムパネルには基本的に重量物を吊り下げることができませんが、額縁等を吊り下げる金具をご用意することは可能です。取付金具については 別紙[備品申込書(書類3)](別紙)にてお申し込みください。
- (3) システムパネルには粘着力の弱いカッティングシートやテープ等を貼り付ける事は可能ですが、糊等の痕が残らないようお願いいたします。また、撤去の際には必ず現状に戻してください。
- (4) システムパネル・ポールに直接展示品や装飾物をもたせかけたり、固定する事はできません。
- (5) 万一、システムパネル・ポールなどの基礎施工物を損傷・破損された場合は、資材弁償費を出展者に請求します。

# 環境配慮計画等

「第5回ビジネスマッチングフェア in Hamamatsu 2011」は環境をテーマに開催します。  
下記事例を参考に環境への負荷を軽減した出展の実現にご協力をお願いします。

## ■自動車の使用について

- (1)会場への車輛は最小限にしましょう。
- (2)交通渋滞を発生させないため、搬入・搬出は必ず指定された時間帯に行いましょう。指定時間よりも早く到着した場合は、アイドリングストップで待機しましょう。
- (3)出展者スタッフは、出来る限り乗り合わせて来場願います。

## ■ブースの造形・装飾について

ブースの造形・装飾は出展者の企業イメージを左右する大切な取組ですが、環境への配慮をアピールする絶好の機会でもあります。以下の事項を参考にして環境面へのイメージアップに取り組みましょう。

- (1)ブースの設営は次の事項を考慮しましょう
  - ・繰り返し使用できる材料(素材)を採用しましょう。レンタルやリース品の使用も有効です。
  - ・リサイクル製品等を優先して使用しましょう。
  - ・材料は分解・分離して分別廃棄できるものを採用し、使用後のリサイクルに備えましょう。
  - ・止むを得ず上記のものが採用できない場合は、簡素化や小型化によって使用する材料を少なく環境への負荷を少なくしましょう。
- (2)電気器具は省電力機器を採用しましょう。
- (3)環境への配慮を積極的にアピールしましょう。

## ■廃棄物の管理について

ごみは排出するものの責任において管理・処理する事が原則です。

- ・ブース設営や撤去する際に生じたゴミは必ず持ち帰りましょう。・持ち帰ったゴミは分別収集しましょう。
- ・排出したゴミの種類や量を把握するようにしましょう。

## その他事項

### ■救急体制

会場内に救護室を設け、看護職員が常駐します。

### ■注文レンタル備品等の料金の支払い

ご注文いただいたレンタル備品等については、請求書をお送りしますので、指定の期日までにお支払いください。

なお、振込手数料は出展者にてご負担ください。

### ■マニュアルの変更・追加

本マニュアルの規定は変更・追加されることがあります。なお、変更・追加が生じた場合は、重要な案件につつきまして文書またはメールにて通知いたします。

### ■本マニュアルの周知について

本マニュアルの内容を、出展者が依頼される施工・運送などの業者の皆様にも周知していただくようお願いいたします。